

各部の名称

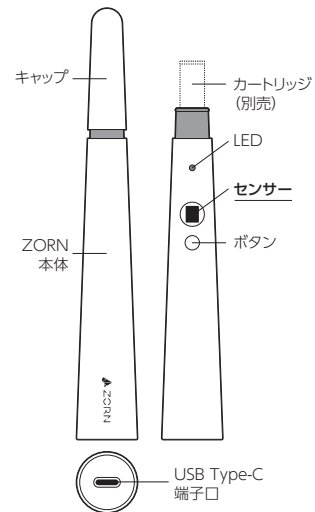

充電の仕方

1. ZORNをはじめてお使いいただく前に、必ず充電してください。
2. 「ZORN 専用 USB Type-C ケーブル」をUSBポートなど電源に接続します。
3. 「ZORN 専用 USB Type-C ケーブル」のUSB Type-C端子を「ZORN本体」底部にあるUSB Type-C 端子口に正しく挿し込み充電します。
この時、「ZORN本体」のLEDが赤くフェード点滅していることを確認します。
4. 「ZORN本体」のLEDが青く点灯したら充電完了です。フル充電までには約60分かかります。
※周囲の温度やご使用環境によって異なります。

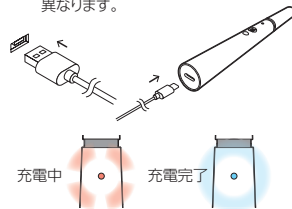

1 初期セットアップ

1. 充電が終わりましたら、ケーブルを外してください。
2. 「ZORN本体」のボタンを**3回**押し、「ZORN本体」のLEDが多色点滅を確認してください。**充電中にはZORNの操作はできませんので必ずケーブルを外してください。**
3. LEDが多色点滅したことを確認してから、もう一度ボタンを3回押し、LEDの白色点灯を確認してください。LEDが白く点灯したら、初期セットアップ完了です。



2 カートリッジの取り付け方

1. 「カートリッジ」(別売)の両端にあるシリコンキャップを外します。
 2. 「ZORN本体」のキャップを外しカートリッジのネジがある部分を本体の穴に挿し込み、時計回りに止まるまで回転させて、しっかりと本体に固定します。
- 「カートリッジ」(別売)を強く締めすぎるとおもわぬ故障やけがにつながる恐れがありますのでご注意ください。

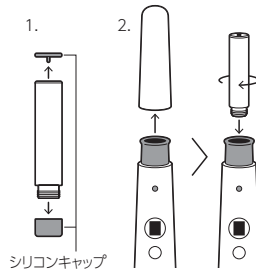

3 電源の入れ方

- 「ボタンを3回」押ししてください。LEDが白く1.5秒間点灯すると電源オンになり、ZORNが使用できる状態になります。
- LEDが点灯しない場合、または多色点滅する場合はまだ、使用できる状態になっていないので、「ボタンを3回」押すを繰り返してください。



4 脈波測定

「ボタンをすばやく2回」押し、その後、センサーに軽く指をあてて脈波の測定を開始します。その際、どの指で測定しても構いません。

測定中は、LEDが白くフェード点滅しています。測定結果はLEDの色でお知らせします。

測定結果のLED色は、約5秒間点灯し、その後、フェードアウトします。

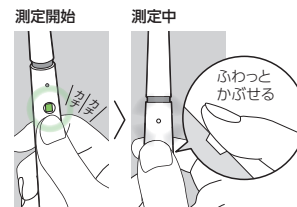

※センサー起動時に緑色の光を見つめないでください

脈波測定に失敗した場合はLEDが白くすばやく点滅しますので、もう一度、「ボタンをすばやく2回」押し、その後、センサーに指をあてて脈波を測定し直してください。

エラーが続く場合には、測定する指を変えたり、指を弱めに当てるなどしてください。

測定結果

LEDの表示	測定結果
	3分間のひと休みをおすすめ
	5分間のひと休みをおすすめ
	10分間のひと休みをおすすめ
	測定エラー

5 休憩の仕方

1. 「ZORN本体」に取り付けた「カートリッジ」(別売)の吸い口を咥え、吸い込みます。吸引することで、加熱が開始されます。吸い込んでいる時にLEDが白くフェード点灯します。
2. 吸い込んだ息をゆっくりと吐きます。味・香りをお楽しみください。

バッテリー残量が10%以下になると、吸引するときに本体のLEDが赤くフェード点灯します。充電をしてください。

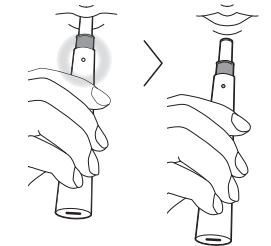

6 カートリッジの交換

1. 「カートリッジ」(別売)には、約500秒分(※約250回相当)の吸引ができるリキッドが含まれています。吸引回数は吸引方法により異なります。
2. 積算約500秒(※約250回相当)分吸引するとLEDが多色点滅し、「カートリッジ」(別売)の取り替え時期をお知らせします。この時、ZORNは吸引および脈波測定ができない状態です。

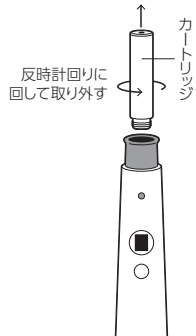
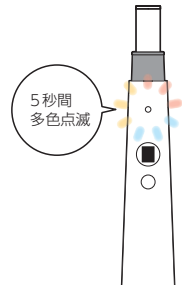

3. 新しい「カートリッジ」(別売)に取り替えて「ボタンを3回」押してください。LEDが白く1.5秒間点灯すると吸引できる状態になります。LEDが白く点灯しない場合、または多色点滅する場合はまだ、使用できる状態になっていないので、「ボタンを3回」押すことを繰り返してください。

7 電源の切り方

「ボタンを5秒間」長押ししてください。LEDが約1秒赤く点灯すると電源オフになります。

約10分以上「ZORN本体」のボタン操作・吸引がされない場合には自動で電源がオフになります。

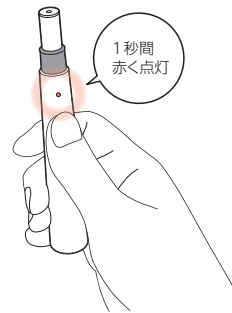

LED表示の意味

動作・状態	LEDの表示
充電中	フェード点滅
充電完了	点灯
電源オン	通常 1.5秒点灯 カートリッジ交換時期お知らせ 5秒多色点滅
吸引	通常 点灯後フェードアウト 電池残量低下 点灯後フェードアウト
カートリッジ	交換時期お知らせ 5秒多色点滅 交換リセット完了 1.5秒点灯

動作・状態	LEDの表示
測定中	フェード点滅
測定失敗	すばやく点滅後フェードアウト
脈波測定	測定結果: 3分間のひと休みをおすすめ 5秒点灯後フェードアウト 測定結果: 5分間のひと休みをおすすめ 5秒点灯後フェードアウト 測定結果: 10分間のひと休みをおすすめ 5秒点灯後フェードアウト
手動電源オフ	1秒点灯

ご注意ください

「ZORN本体」の誤動作防止について
航空機や自動車、高速鉄道、エレベーター、ジェットコースターなど気圧が急激に変動するものにZORNを持ち込む際は、電源をオフにして、キャップを装着した状態で保管してください。電源をオフにしなかった場合、おもわぬ誤動作の原因になる可能性があります。

「カートリッジ」(別売)の味・香りの保持期限について
製品本来の味・香りをお楽しみいただくため、「BREATHER専用カートリッジ」(別売)をお買い上げ後、特にピロー包装を開封されてからは、可能な限り速やかなご使用をおすすめしております。また、長期間保存すると本来の味・香りをお楽しみいただけなくなりますので、ピロー包装開封後は2週間以内を目安にご使用いただくことをおすすめします。買い置きなどされる場合は普段の使用量を考慮しお買い求めいただくようお願いいたします。

20200907

あなた仕様の、新休憩体験。

あなたによりフィットする休憩体験を提案するデバイス、ZORN(ゾーン)。脈波センサーでデータを取得、休憩時間をリコメンドします。高級感のあるデザインで、あなたの「ひと休み」をアップデートします。もう一踏ん張りしたい時には、爽やかなミントフレーバーでカフェイン配合の「POWER」を。気分を落ち着かせたい時には、心安らぐココナッツフレーバーでGABA配合の「CALM」がおすすめ。休憩体験を呼吸からデザインしたZORNをお楽しみください。

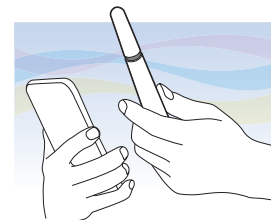

簡易マニュアル



ZORNに関する最新情報やより効率的なひと休みの取り方をこちらからご覧いただけます